

Палатка LittleLife Arc-2





1. Тип товара: палатка детская

2. Характеристики

- Вес: 2,5 кг
- Размеры (в сложенном виде): 31 x 20 x 41 см
- Размеры (в разложенном виде): 85 x 72 x 133 см
- Тип палатки: каркасная с двумя перекрещивающимися дугами
- Материал каркаса: алюминий
- Материал тента: полиэстер
- Дополнительно: поролоновый матрас-подстилка с чехлом
- Соответствие европейским стандартам безопасности: BS EN 716-1/2:2008, BS EN 71-3:1994

ВНИМАНИЕ! Внимательно прочитайте данное руководство и следуйте всем его пунктам. От этого может зависеть ваша собственная безопасность и безопасность вашего ребенка. Сохраните данную инструкцию для дальнейшего использования.

3. Сборка палатки

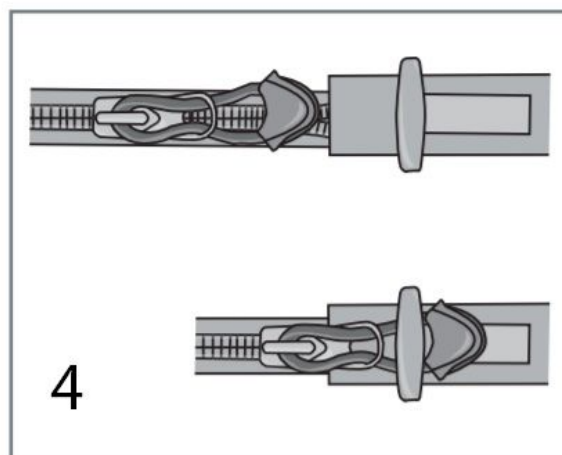

Перед сборкой проверьте наличие следующих частей.

- Сборная алюминиевая дуга каркаса - 2 шт.
- Тент - 1 шт.
- Колышки - 4 шт.
- Мягкий матрас-подстилка - 1 шт.
- Чехол матраса - 1 шт.

Сборка дуг каркаса

Каждая дуга поставляется в разобранном состоянии. Она состоит из отдельных секций, соединенных эластичным шнуром. Соедините секции между собой, до упора вставив их друг в друга.



Внимание! Добейтесь прочного соединения, приложив достаточное усилие.

Крепление тента

Расправьте тент на ровной поверхности и аккуратно (не прилагая излишних усилий) поочередно вставьте дуги в трубчатые рукава, расположенные сверху.

При приложении излишних усилий части дуги могут разъединиться внутри рукава, соблюдайте осторожность. Удерживайте дугу одной рукой, а другой постепенно натягивайте на нее материал рукава (рис. 1).

Не сгибайте дуги на этом этапе сборки.

Сгибание дуг каркаса

Убедитесь, что натяжные петли, расположенные по углам тента, полностью ослаблены (т.е. их проушины находятся на максимальном расстоянии от тента).

Сначала закрепите в петлях оба конца одной дуги и только потом - второй (рис. 2).

Когда - обе дуги установлены, растяните палатку, защелкнув на дугах восемь клипс-зажимов. (рис. 3).

Полностью затяните натяжные петли, расположенные по углам тента.

ВНИМАНИЕ! Изогнутая дуга может резко распрямиться, нанеся травмы. Соблюдайте осторожность. Внимательно следите за концами дуги!

Размещение матраса

Откройте верхнюю часть тента и положите матрас на дно палатки. Убедитесь, что застежки-липучки надежно крепят матрас.

Наденьте чехол на матрас. Убедитесь, что все углы чехла закреплены на углах матраса.

Зафиксируйте боковые стенки палатки с помощью застежек молний.

Обратите внимание, что бегунки молнии должны быть закреплены с помощью фиксаторов, для обеспечения безопасности ребенка (рис. 4).



Закрепите натяжные петли с помощью колышков, входящих в комплект поставки.

Внимание! Уделите внимание надежной установке колышков - от этого зависит устойчивость палатки.

Разборка палатки

Разборка палатки производится в обратном порядке. После разборки палатки поместите все ее части в чехол-рюкзак.

Внимание! Соблюдайте осторожность при высвобождении концов дуг каркаса из натяжных петель!

4. Меры предосторожности

Несоблюдения этих правил может привести к травмам!

- Не пользуйтесь открытым огнем и нагревательными приборами в непосредственной близости от палатки.
- Не используйте палатку, если некоторые части утеряны или сломаны. Проверьте наличие всех компонентов перед каждой установкой.
- Не накрывайте палатку (это может привести к недостаточной вентиляции и перегреву).
- Не оставляйте поблизости от палатки потенциально опасных для ребенка предметов: мелких предметов, которые могут попасть в дыхательные пути, шнуров и веревок, острых предметов и т.п.
- Используйте с палаткой только матрас-подстилку, входящий в комплект поставки.
- Запрещается вносить изменения в конструкцию палатки, а также использовать неоригинальные части.
- Если вы оставляете ребенка в палатке, убедитесь, что все молнии закрыты, а бегунки зафиксированы зажимами.
- **Никогда не оставляйте ребенка без присмотра!**



5. Комплектация

- Палатка
- Мягкий матрас-подстилка с чехлом
- Чехол-рюкзак для переноски палатки

6. Страна-производитель: Великобритания (головной офис)