

MINI PRO R





1. Тип товара: Гироскутер

2. Характеристики

- Спецификация Bluetooth: 4.0
- Используемое ПО: Mini Robot
- Совместимость: iOS 7.0 / Android 4.3 или более поздние версии
- Номинальная мощность мотора: 700 Вт
- Пиковая выходная мощность: 2000 Вт
- Скорость: до 16 км/ч
- Размеры: 26 x 55 см x 60 см
- Диаметр колес: 26 см (10,5 дюйма)
- Вес: 12,8 кг
- Максимальный вес пользователя: 100 кг
- Емкость аккумулятора: 4400 мАч
- Запас хода: до 22 км
- Размеры упаковки: ~30 x 30 x 62 см
- Вес в упаковке: ~15 кг
- Влагозащита: IP54
- Страна: КНР

3. Комплектация

- MINI PRO R
- Зарядное устройство
- Документация

Внимание! У различных моделей MINI внешний вид может отличаться. Это не влияет на технические характеристики устройства.

ВНЕШНИЙ ВИД ИЗДЕЛИЯ



ОБЗОР ФУНКЦИЙ



КНОПКА ВКЛЮЧЕНИЯ/ВЫКЛЮЧЕНИЯ ПИТАНИЯ

Автоматическое выключение MINI происходит:

- если устройство не используется в течение **10 минут** после включения;
- устройство находится в опрокинутом состоянии более **5 сек.**

БЛОКИРОВКА УСТРОЙСТВА

Функция блокировки активируется через приложение. При попытке использования заблокированного устройства, MINI завибрирует и подаст звуковой сигнал. Кроме того, сигнал об использовании будет получен Вами через приложение.

BLUETOOTH

Мигание индикатора на приборной панели указывает на процесс подключения устройства к смартфону.

Постоянно горящий индикатор сообщает об успешном подключении устройства к смартфону.

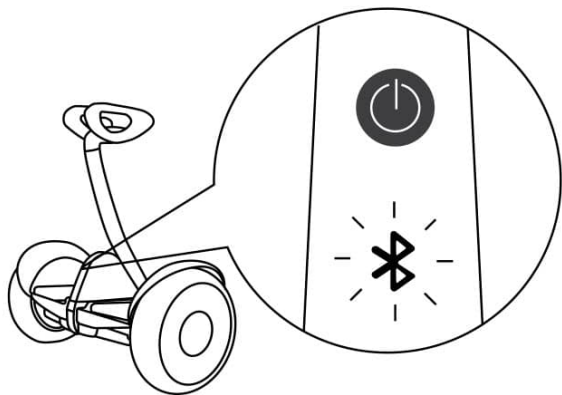

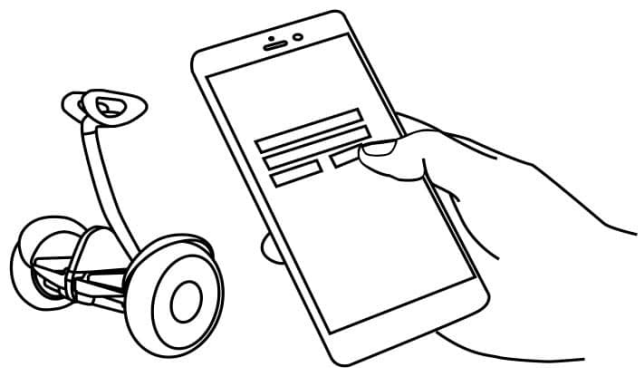

ОГРАНИЧЕНИЕ СКОРОСТИ

Постоянно горящий индикатор ограничения скорости говорит о том, что функция активна. При превышении установленной скорости, пользователь может почувствовать, как приподнимается платформа для ног и становится сложнее набирать скорость. Показатель скорости может быть изменен через приложение.



ИНДИКАТОР ЗАРЯДА

Показывает остаток заряда батареи. Когда уровень заряда снижается, индикатор начинает мигать. Это значит, что необходимо в ближайшее время прекратить использование устройства и произвести зарядку. В противном случае может произойти резкое отключение и остановка сегвея по достижению нулевого заряда батареи. Используйте приложение, чтобы контролировать остаток заряда. Когда уровень заряда опускается **ниже 30%**, максимальная скорость снижается, при достижении **10%** - не превышает **7 км/ч**.



ВАЖНО

- 1.** РЕЗКОЕ УСКОРЕНИЕ ИЛИ ТОРМОЖЕНИЕ ПУТЕМ ЧРЕЗМЕРНОГО НАКЛОНА ВПЕРЕД ИЛИ НАЗАД СТРОГО ЗАПРЕЩЕНО. НЕ СОВЕРШАЙТЕ УСКОРЕНИЙ, КОГДА НА ИНДИКАТОРНОМ ТАБЛО ЗАРЯДА БАТАРЕИ ОСТАЛОСЬ ОДНО ДЕЛЕНИЕ. В ЭТОМ СЛУЧАЕ СЛЕДУЕТ НЕЗАМЕДЛИТЕЛЬНО ПОДЗАРЯДИТЬ УСТРОЙСТВО.
- 2.** ЕСЛИ ВЫ НЕ МОЖЕТЕ ОБЕСПЕЧИТЬ ВСЕ УСЛОВИЯ ДЛЯ БЕЗАВАРИЙНОГО ПЕРЕДВИЖЕНИЯ, ПОЖАЛУЙСТА, ОТКАЖИТЕСЬ ОТ УПРАВЛЕНИЯ УСТРОЙСТВОМ.



ВНИМАНИЕ

ВО ВРЕМЯ ДВИЖЕНИЯ
МОГУТ ВОЗНИКНУТЬ
ПРОЧИЕ РИСКИ И
НЕПРЕДВИДЕННЫЕ
СИТУАЦИИ. ПОЖАЛУЙСТА,
УПРАВЛЯЙТЕ
УСТРОЙСТВОМ
ОСТОРОЖНО.

ПРОИЗВОДИТЕЛЬ НЕ
НЕСЕТ ОТВЕТСТВЕННОСТИ
ЗА ПОВРЕЖДЕНИЯ,
СТАВШИЕ РЕЗУЛЬТАТОМ
НЕПРАВИЛЬНОГО
ИСПОЛЬЗОВАНИЯ
УСТРОЙСТВОМ.

Пользуйтесь защитной экипировкой при управлении устройством: шлемом, защитой коленей и локтей, и прочими необходимыми средствами безопасности.

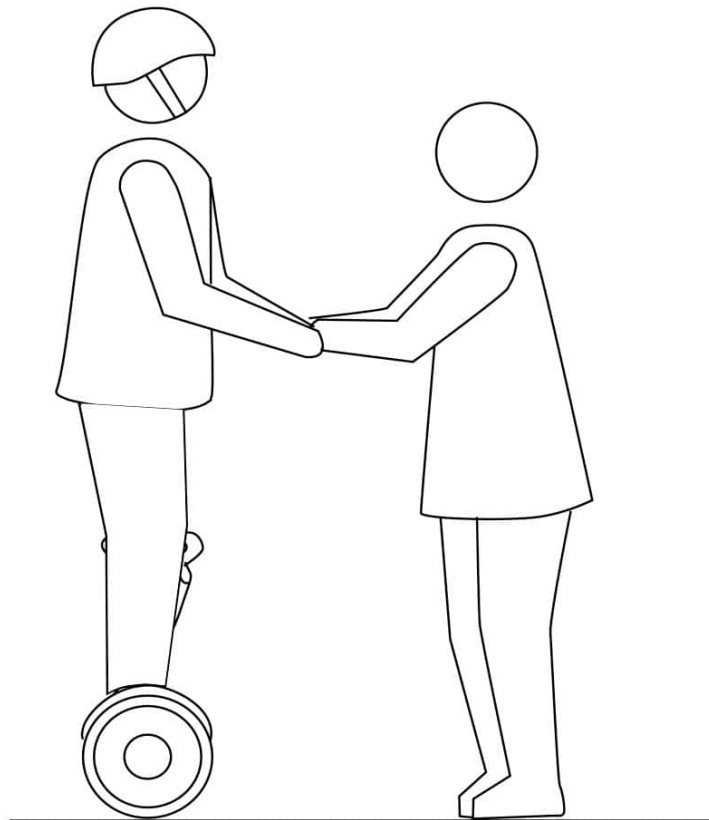

ПРАВИЛА ТЕХНИКИ БЕЗОПАСНОСТИ

В виду того, что во многих странах отсутствуют правила, регулирующие движение электрических гироскутеров и сегвеев, соблюдайте правила, изложенные в данной инструкции, это позволит вам избежать множества неприятных моментов.

НЕ передавайте устройство третьему лицу до того, как он внимательно ознакомится с инструкцией и не выполнит программу по обучению вождению сегвея.

Перед каждым использованием устройства внимательно осмотрите и проверьте его. При обнаружении расшатанных деталей, спущенной шины, нехарактерных звуков или других необычных вещей, немедленно прекратите использование сегвея. Войдите в приложения на смартфоне и проведите диагностику неполадок. Свяжитесь с дистрибьютором и получите квалифицированную консультацию и, при необходимости, гарантийный ремонт.

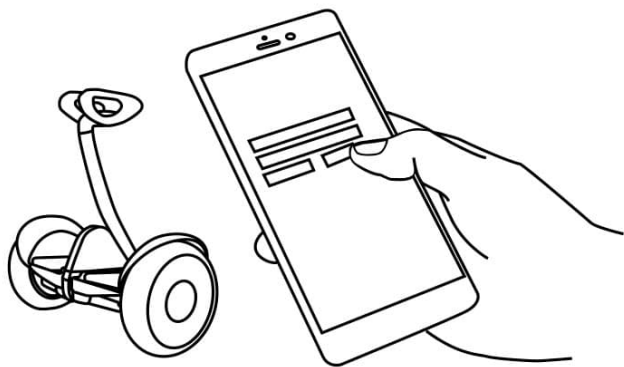

МЕРЫ ПРЕДОСТОРОЖ- НОСТИ

При необходимости перенести включенный сегвей, возьмите устройство за ручки рулевой стойки и приподнимите. При поднятии, произойдёт автоматическое отключение, когда же устройство снова окажется на поверхности – оно автоматически включится. Не пытайтесь приподнимать **MINI**, взявшись за крылья или корпус устройства. Это может привести к травме пальцев или порче предметов одежды.

Если **MINI** включен, но вы не используете его некоторое время, он переходит в энергосберегающий режим. При таком режиме работы, вы можете катить сегвей. Если же вам необходимо подняться по лестнице, не пытайтесь катить **MINI**, а просто приподнимите и перенесите его.

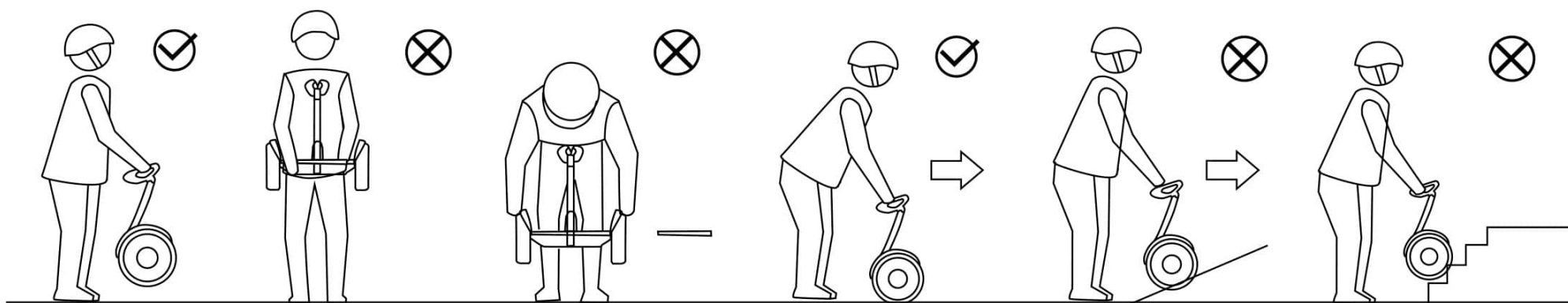

ИЗБЕГАЙТЕ ОПАСНЫХ СИТУАЦИЙ

ЗАПРЕЩАЕТСЯ выезжать на **MINI** на проезжую часть или использовать его в жилых районах с оживленным движением.

При превышении максимальной скорости или низком уровне батареи платформа сегвея приподнимается и раздается звуковой сигнал. В такой ситуации дальнейшее использование устройства строго запрещается.

ЗАПРЕЩАЕТСЯ ездить по лужам, глубина которых превышает **2 см**.

ЗАПРЕЩАЕТСЯ одновременно ездить на **MINI** более чем одному человеку, либо с ребенком на руках.

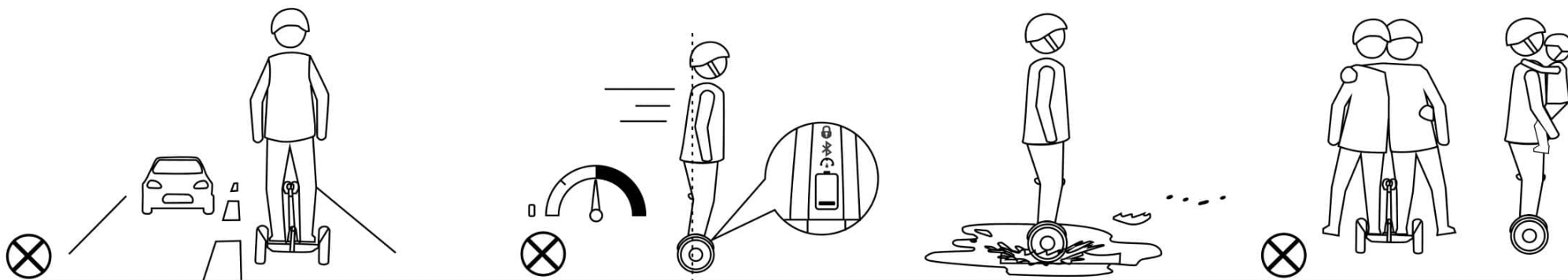

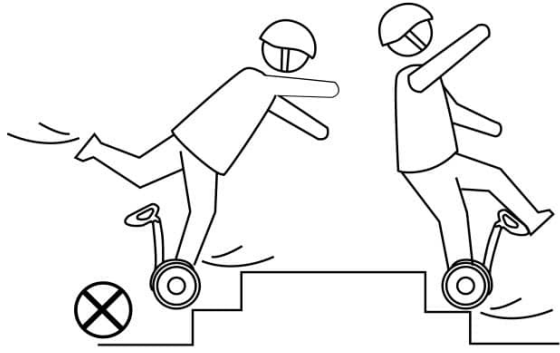

ЗАПРЕЩАЕТСЯ ездить на **MINI** по лестницам или эскалаторам.

ЗАПРЕЩАЕТСЯ резко ускоряться на сгвее, а также раскачиваться вперед-назад.

ИЗБЕГАЙТЕ контакта колес с различными препятствиями, в противном случае это может привести к потере управления или повреждению колёс.

При езде по неровной поверхности, придерживайтесь средней скорости **3-10 км/ч**, согните ноги в коленях, чтобы улучшить контроль над устройством.

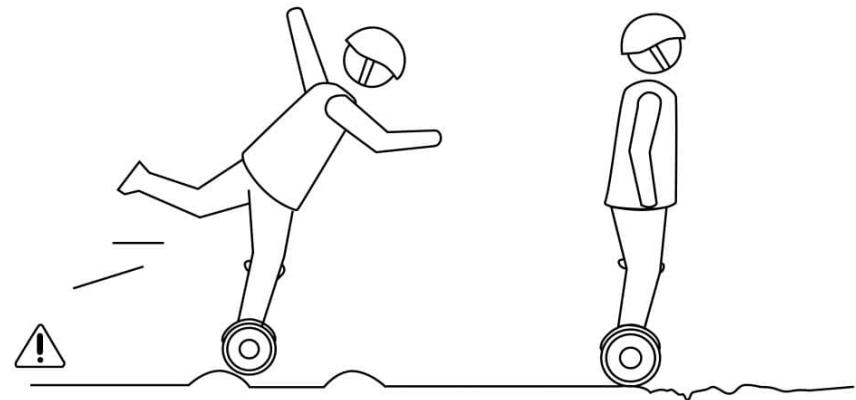
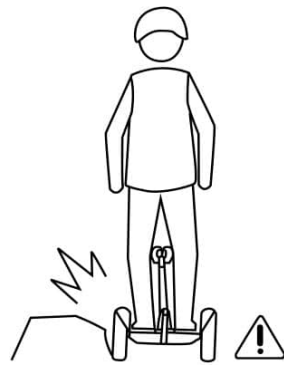
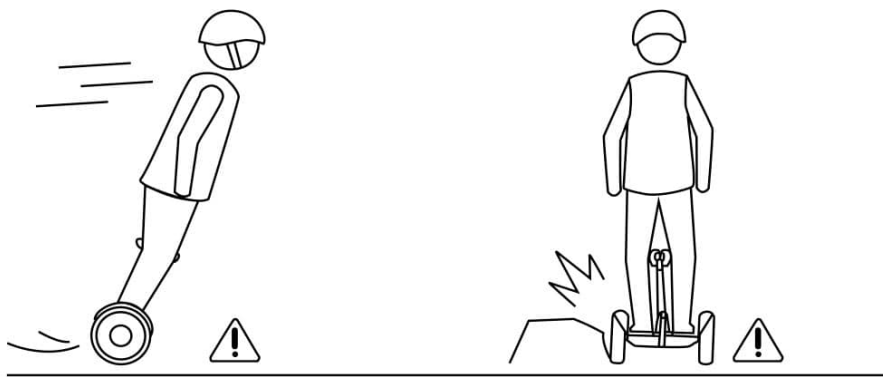

При проезде гладких порогов или лежачих полицейских, придерживайтесь средней скорости, во избежание потери контроля или блокировки колёс устройства.

Въезжая в помещение, избегайте ударов головой.

- **НЕ** используйте сегвей на наклонной поверхности свыше **16 градусов**, иначе устройство может потерять баланс;
- старайтесь избегать резкого ускорения или резкого торможения.

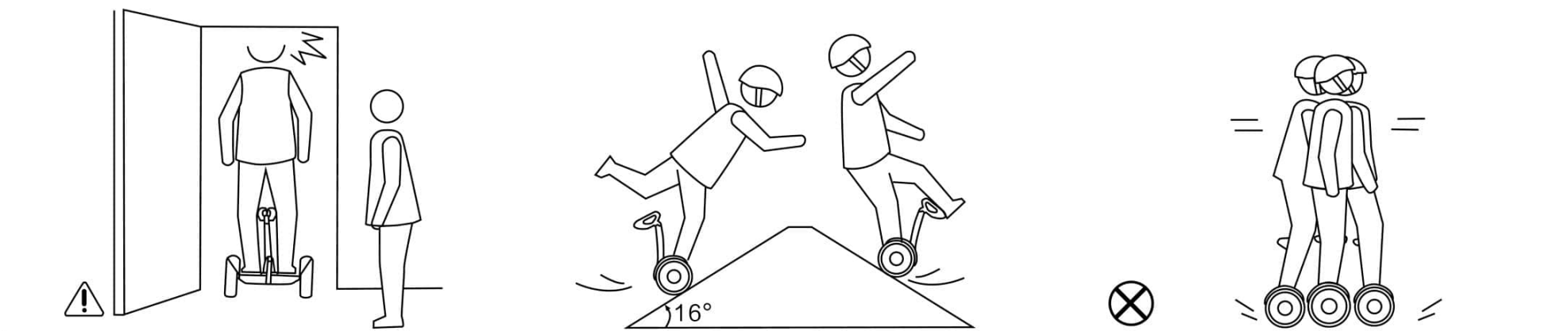

НАЧАЛО ИСПОЛЬЗОВАНИЯ

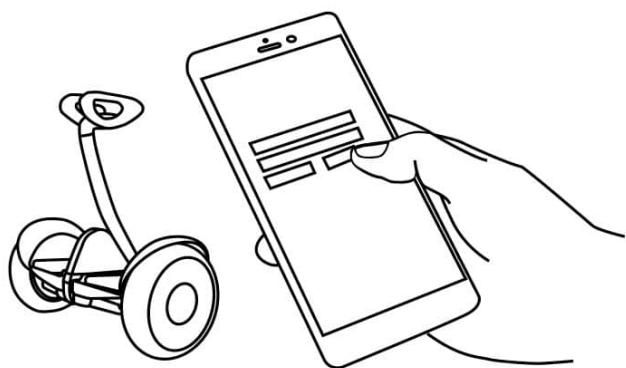

ВКЛЮЧЕНИЕ УСТРОЙСТВА

Если вы собираетесь использовать **MINI** впервые, настоятельно рекомендуем следовать всем указаниям по мерам безопасности, указанным в инструкции.

СКАЧАЙТЕ И УСТАНОВИТЕ ПРИЛОЖЕНИЕ MINI ROBOT НА ВАШ СМАРТФОН.

- 1.** Активируйте приложение **MINI ROBOT**.
- 2.** Включите сегвей. Мигание значка Bluetooth укажет, что MINI готов к соединению.
- 3.** Нажмите «поиск устройств». Когда **MINI** соединится со смартфоном, вы услышите звуковой сигнал, значок Bluetooth перестанет мигать и будет гореть постоянно.

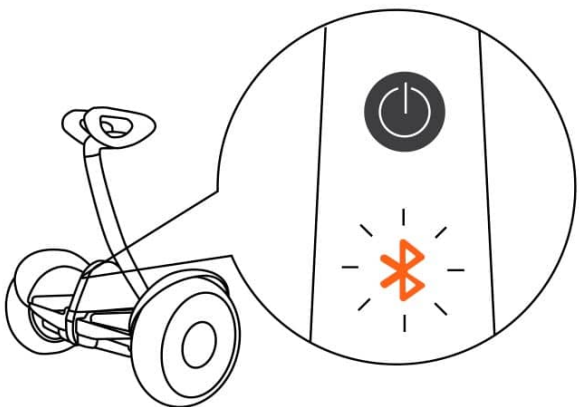

Строго следуйте инструкциям в приложении, и наслаждайтесь ездой.



ВНИМАНИЕ

УБЕДИТЕСЬ,
ЧТО УСТРОЙСТВО
НАХОДИТСЯ
НА ОТКРЫТОМ
ПРОСТРАНСТВЕ,
И ОТСУТСТВУЮТ
ПРЕПЯТСТВИЯ
И НЕРОВНОСТИ

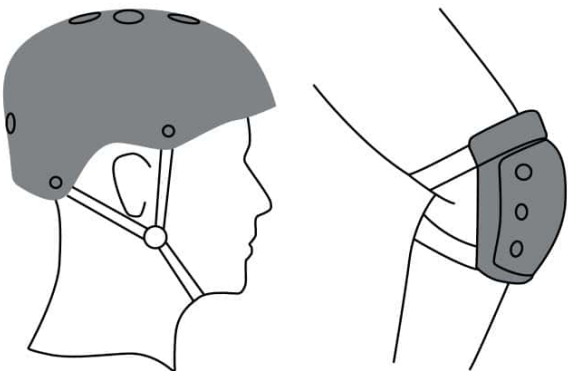

Предварительно проведите небольшую разминку.

Высота площадки для ног составляет **10 см**, что гарантирует относительную безопасность при падении, но, тем не менее, мы крайне рекомендуем одевать удобную одежду, обувь и использовать защитную экипировку, такую как шлем, наколенники, налокотники и перчатки.

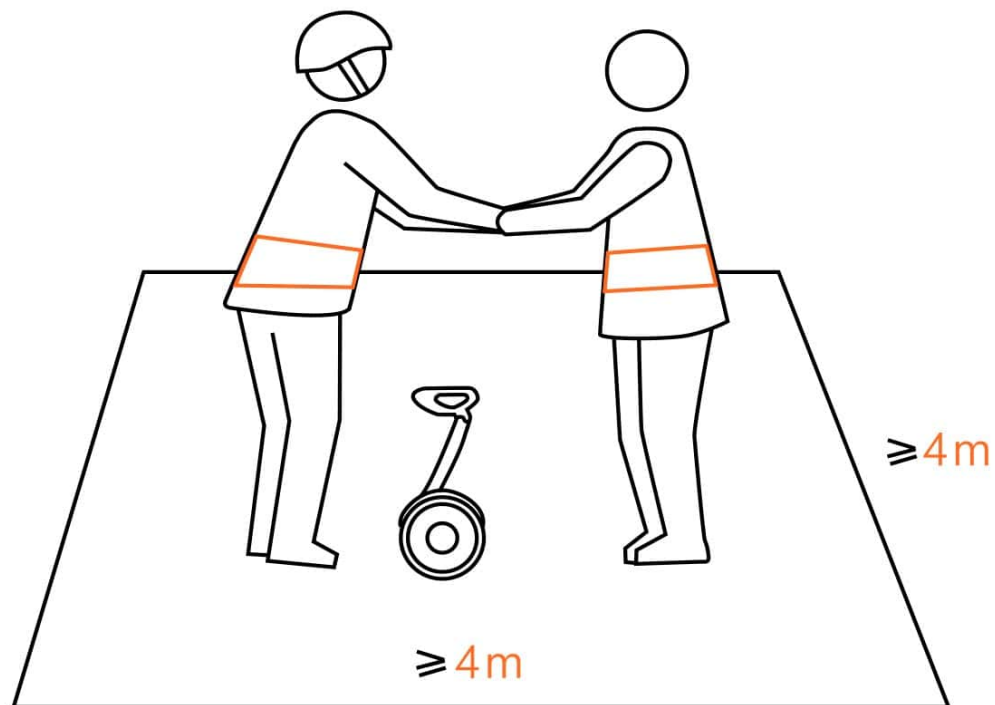

СОВЕТЫ ПРИ ОБУЧЕНИИ



ВНИМАНИЕ

ВО ВРЕМЯ ДВИЖЕНИЯ
МОГУТ ВОЗНИКНУТЬ
ПРОЧИЕ РИСКИ И
НЕПРЕДВИДЕННЫЕ
СИТУАЦИИ. ПОЖАЛУЙСТА,
УПРАВЛЯЙТЕ
УСТРОЙСТВОМ
ОСТОРОЖНО.

ПРОИЗВОДИТЕЛЬ НЕ
НЕСЕТ ОТВЕТСТВЕННОСТИ
ЗА ПОВРЕЖДЕНИЯ,
СТАВШИЕ РЕЗУЛЬТАТОМ
НЕПРАВИЛЬНОГО
ИСПОЛЬЗОВАНИЯ
УСТРОЙСТВА.

1. Используя **MINI** впервые, делайте это на открытом пространстве. Воспользуйтесь помощью другого человека, чтобы встать на сегвей или сойти с него. Обратите внимание, что вставать/сходить с **MINI** нужно только с тыльной стороны.
2. Поставьте одну ногу на платформу, при этом не касаясь рулевой стойки, иначе возможен неожиданный поворот сегвея в сторону.
3. Медленно перенесите вес тела на ногу, находящуюся на платформе, после – поставьте на сегвей вторую ногу.

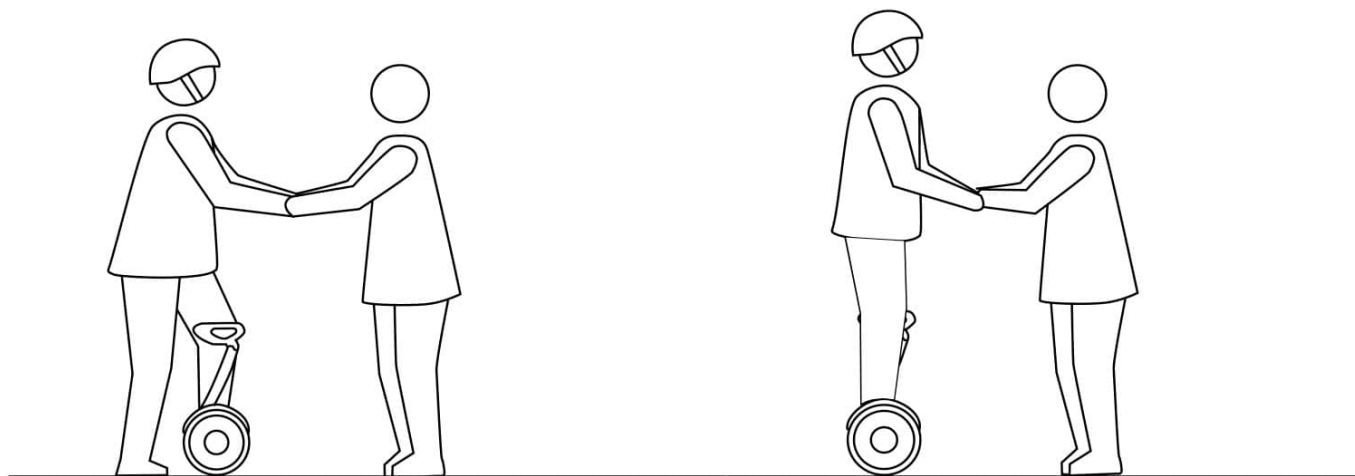



ВНИМАНИЕ

**ВСТАВАТЬ/СХОДИТЬ
С СЕГВЕЯ НЕОБХОДИМО
ТОЛЬКО С ТЫЛЬНОЙ
СТОРОНЫ.**

**В ПРОТИВНОМ СЛУЧАЕ,
ЕСТЬ РИСК ПАДЕНИЯ ИЛИ
ПОЛУЧЕНИЯ ТРАВМЫ**

4. Стоя на платформе на двух ногах, расслабьтесь, смотрите прямо вперед, избегая резких движений.
5. Медленно перемещайте центр тяжести вперед/назад для управления движением.
6. Для поворота налево/направо, легким движением прикоснитесь соответствующей ногой к рулевой стойке. Избегайте наезда колес сегвея на какие-либо препятствия.

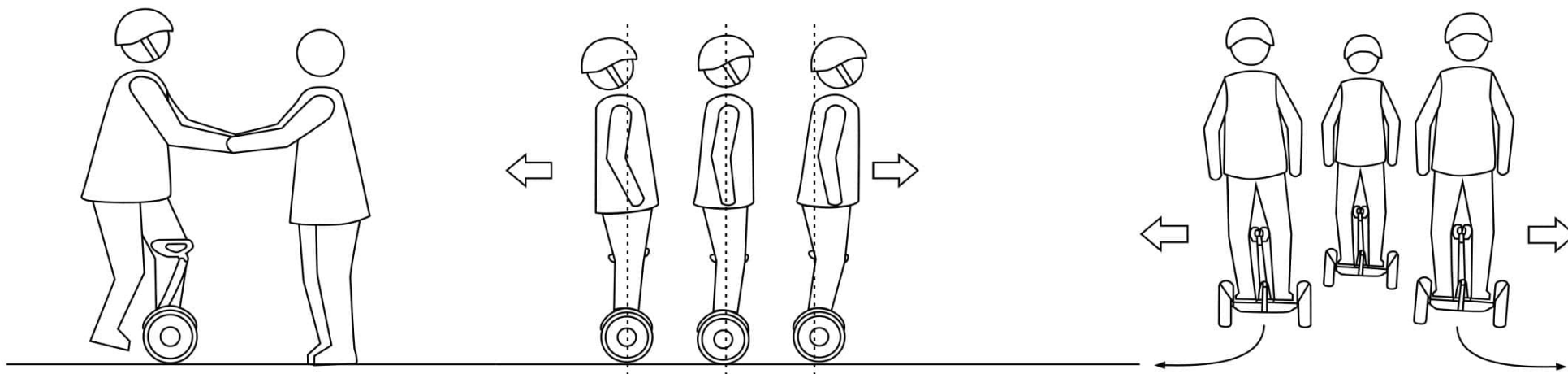



ВНИМАНИЕ

С ДОПОЛНИТЕЛЬНОЙ
ИНФОРМАЦИЕЙ ОБ
АККУМУЛЯТОРЕ МОЖНО
ОЗНАКОМИТЬСЯ НА
НИЖНЕЙ СТОРОНЕ
КОРПУСА СЕГВЕЯ

НЕ храните аккумулятор сегвея при слишком высоких (**свыше +50°C**) или низких (**ниже -10 °C**) температурах (например, не оставляйте аккумулятор или сегвей в автомобиле летом на солнце).

НЕ бросайте аккумулятор в огонь.

ИЗБЕГАЙТЕ полной разрядки аккумулятора, это поможет продлить срок его эксплуатации.

При использовании сегвея в условиях нормальной температуры, производительность аккумулятора будет выше. При использовании устройства при температуре ниже **0°C**, производительность аккумулятора будет снижаться. При температуре **-10 °C** максимальная дистанция уменьшится вдвое.

При нормализации температуры, дистанция опять станет прежней. Проверяйте остаток пути при помощи приложения на смартфоне.

ЗАРЯДНОЕ УСТРОЙСТВО

ХАРАКТЕРИСТИКА	ЗНАЧЕНИЕ
МОЩНОСТЬ	70 Вт
ВХОДНОЕ НАПРЯЖЕНИЕ (АС)	100-240В/50-60 Гц
ВЫХОДНОЕ НАПРЯЖЕНИЕ (АС)	63 В
ВЫХОДНАЯ СИЛА ТОКА	1,1 А
ВРЕМЯ ЗАРЯДА	4,5 ч

ЗАРЯДКА БАТАРЕИ

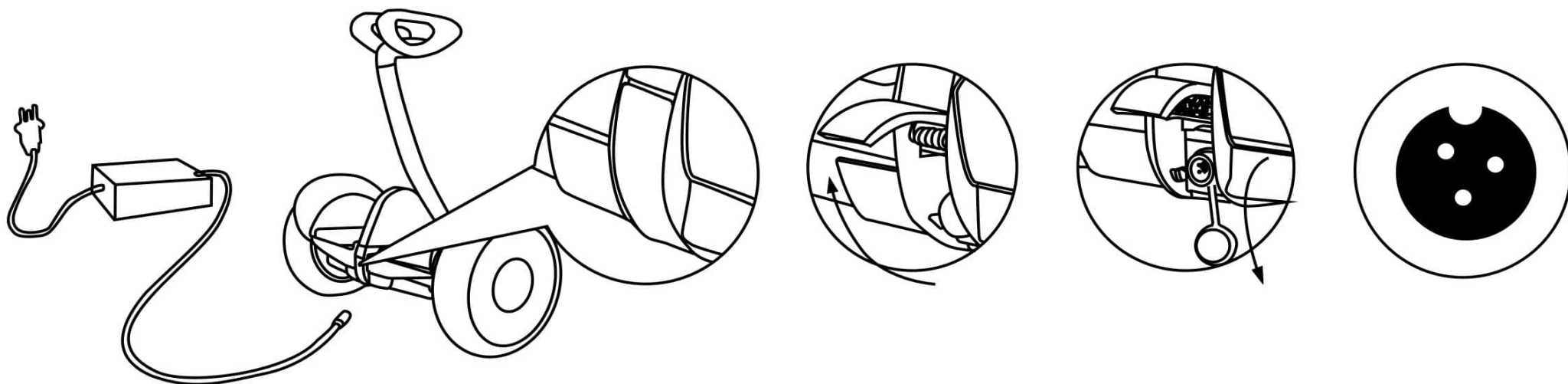



ВНИМАНИЕ

В РЕЖИМЕ ОЖИДАНИЯ, ПОЛНОСТЬЮ ЗАРЯЖЕННЫЙ СЕГВЕЙ РАЗРЯЖАЕТСЯ В ТЕЧЕНИЕ 120-180 ДНЕЙ, НЕ ПОЛНОСТЬЮ ЗАРЯЖЕННЫЙ – 30-60 ДНЕЙ.

ЗАРЯЖАЙТЕ СВОЙ СЕГВЕЙ ПОСЛЕ КАЖДОГО ИСПОЛЬЗОВАНИЯ. НЕСВОЕВРЕМЕННАЯ ЗАРЯДКА АККУМУЛЯТОРА МОЖЕТ ПРИВЕСТИ К УМЕНЬШЕНИЮ ЁМКОСТИ ИЛИ ПОВРЕЖДЕНИЮ АККУМУЛЯТОРА.

ПОВРЕЖДЕНИЯ, ВЫЗВАННЫЕ НАРУШЕНИЕМ ПРАВИЛ ЗАРЯДКИ АККУМУЛЯТОРА, НЕ ПОКРЫВАЮТСЯ БЕСПЛАТНЫМ ГАРАНТИЙНЫМ ОБСЛУЖИВАНИЕМ.