

Набор вибромассажеров Lelo Tiani 3

Руководство пользователя





Характеристики

Материалы: медицинский силикон, PC-ABS-пластик

Длина: 7,8 см

Диаметр: клиторальный отросток — 3 см, вагинальный отросток — 2 см

Питание: вибратор — встроенный аккумулятор, пульт — батарейки AAA 2 шт.

Время полной зарядки встроенного аккумулятора: 2 часа

Вес вибратора: 42 г

Габариты упаковки: ~100 x 180 x 75 мм

Вес в упаковке: ~600 г

Страна-разработчик: Швеция

ИНСТРУКЦИЯ ПО ИСПОЛЬЗОВАНИЮ & ГАРАНТИЯ КАЧЕСТВА

Перед началом использования

LELO получила известность за разработку самых передовых Интимных Массажеров из всех существующих на рынке. Каждый из наших аксессуаров отличается мощными бесшумными вибрациями, а гарантии качества обеспечивают Гарантия обслуживания на 1 год и Гарантия качества на 10 лет от LELO.

Регистрация гарантийного талона

Для того, чтобы зарегистрировать Ваш гарантийный талон, Вам необходимо: зайти на сайт LELO.com, нажать на окошко Регистрация в верхнем правом углу страницы и ввести гарантийный номер продукта, указанный на сертификате LELO, который попадает к Вам в руки при покупке любого нашего продукта. Это позволит нам убедиться в подлинности приобретенного Вами аксессуара и защитить Вашу покупку.

ОСНОВНЫЕ ИНСТРУКЦИИ ПО ИСПОЛЬЗОВАНИЮ

Убедитесь, что Ваш аксессуар от LELO заряжен перед его использованием. Мы рекомендуем Вам использовать только оригинальные зарядные устройства для зарядки аксессуаров от LELO. Перед каждой зарядкой, Вам необходимо убедиться, что зарядная розетка аксессуара свободна от воды или лубрикантов. Смотрите ниже инструкции в зависимости от того, каким пультом обладает Ваш аксессуар:

3-х кнопочный пульт

Для того, чтобы включить Ваш аксессуар и увеличить уровень вибраций, Вам необходимо нажать на кнопку +. Нажимая на кнопку -, Вы будете уменьшать интенсивность вибраций. При нажатии на центральную кнопку, Вы сможете выбрать между несколькими режимами стимуляции. Для того, чтобы выключить Ваш аксессуар зажмите кнопку - и подождите, пока вибрации не прекратятся.

4-х кнопочный пульт

Для того, чтобы включить Ваш аксессуар и увеличить уровень вибраций, Вам необходимо нажать на кнопку +. Нажимая на кнопку ▲, Вы сможете выбрать режим вибраций, а с помощью кнопки ▼ вернуться к предыдущему режиму. Для того, чтобы выключить Ваш аксессуар зажмите кнопку - и подождите, пока вибрации не прекратятся.

2-х кнопочный пульт

Для того, чтобы включить Ваш аксессуар и увеличить уровень вибраций, Вам необходимо нажать на кнопку + (кнопка на правой стороне для Lily / Nea). Для того, чтобы изменить режим вибраций, нажмите на кнопку + и зажмите ее на 2 сек. Для того, чтобы вернуться к постоянным вибрациям, нажмите на кнопку - один раз и зажмите ее для того, чтобы уменьшить интенсивность вибраций. Для того, чтобы выключить Ваш аксессуар зажмите кнопку - и подождите, пока вибрации не прекратятся.

Однокнопочный пульт

Для того чтобы включить наш аксессуар, нажмите дважды кнопку (⦿). Продолжая нажимать, Вы тем самым увеличиваете интенсивность вибраций. Для того чтобы выключить аксессуар - нажмите кнопку и удерживайте ее в течение примерно 3 секунд.

УХОД, ХРАНЕНИЕ, БЕЗОПАСНОСТЬ

Жизнь Вашего аксессуара от LELO будет существенно продлена, если Вы будете соблюдать простые правила ухода и хранения, рекомендованные нашей компанией. Увлажнитель на водной основе хорошего качества станет идеальным решением, для тех, кто хочет быть уверен в совместимости увлажнителя с аксессуарами от LELO – для всех наших продуктов мы можем посоветовать Вам Увлажнитель от LELO. Если Вы хотите использовать лубрикант на силиконовой основе, сначала протестируйте его на маленьком участке прибора рядом с ручкой прибора. Никогда не используйте массажные масла и крема для рук в качестве увлажняющего интимного средства.

Для того, чтобы очистить Ваш аксессуар, мы рекомендуем Вам пользоваться такими специально разработанными средствами, как Антибактериальный очищающий спрей от LELO. Если его не оказалось под рукой, Вы можете просто помыть аксессуар теплой водой с антибактериальным мылом и сполоснуть его под горячей водой. Не забудьте насухо вытереть его безворсовым полотенцем или салфеткой. Никогда не используйте средства, содержащие алкоголь, бензин или ацетон. **Пожалуйста, НЕ помещайте LELO непосредственно в емкость с кипящей водой.**

Ваш LELO водонепроницаем. Если Ваш массажер LELO имеет отсоединяющуюся часть, убедитесь, что она плотно закреплена, прежде чем мыть или использовать его в воде. **НИКОГДА не вращайте массажер полностью вокруг оси, так как отросток может отсоединиться.**

Избегайте попадания прямых солнечных лучей на Ваш аксессуар и **НИКОГДА не подвергайте его нагреву.** Не используйте наши массажеры на поврежденной поверхности кожи и храните наши продукты вдали от детей.

КАК ВСТАВИТЬ БАТАРЕЙКИ В ПУЛЬТ

- Когда вы в первый раз откроете упаковку нашего продукта, крышка разъема для батареек будет закрыта не плотно. Поднимите ее и вставьте батарейки, как указано на **Диаграмме 1**.
- Осторожно прикройте крышку разъема для батареек и убедитесь в том, что пазы встали в отверстие, как указано на **Диаграмме 2**.

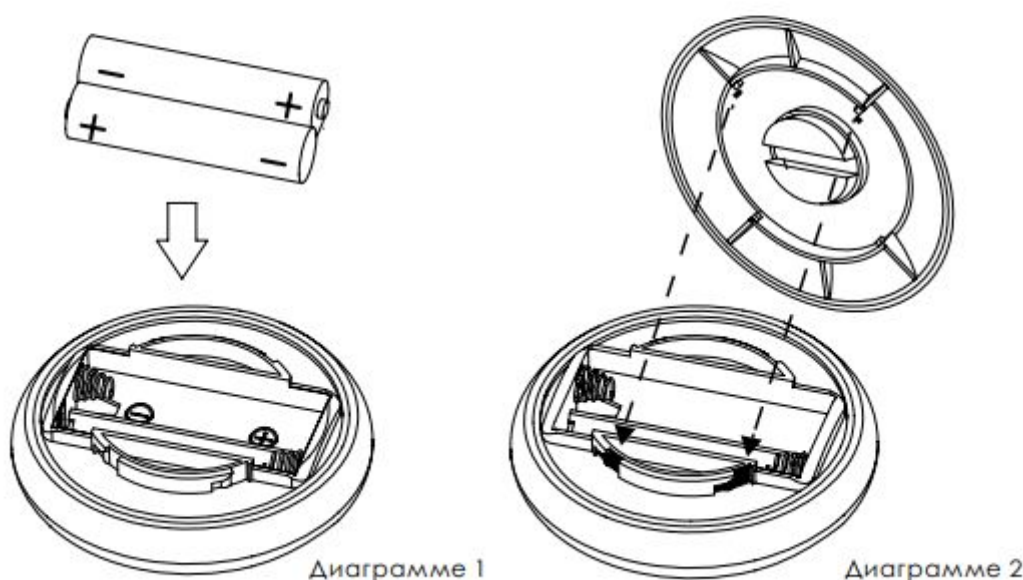

- После того, как вы убедились в том, что крышка находится в правильном положении, вставьте ключ в разъем на поверхности крышки и поверните его по часовой стрелке на 10 градусов, чтобы закрыть крышку. Для того, чтобы открыть крышку вам необходимо вставить ключ в отверстие на поверхности крышки и повернуть его против часовой стрелки на 10 градусов. Использование таких посторонних предметов, как монеты, для снятия крышки может привести к повреждению поверхности пульта. Смотрите **Диаграмму 3**.

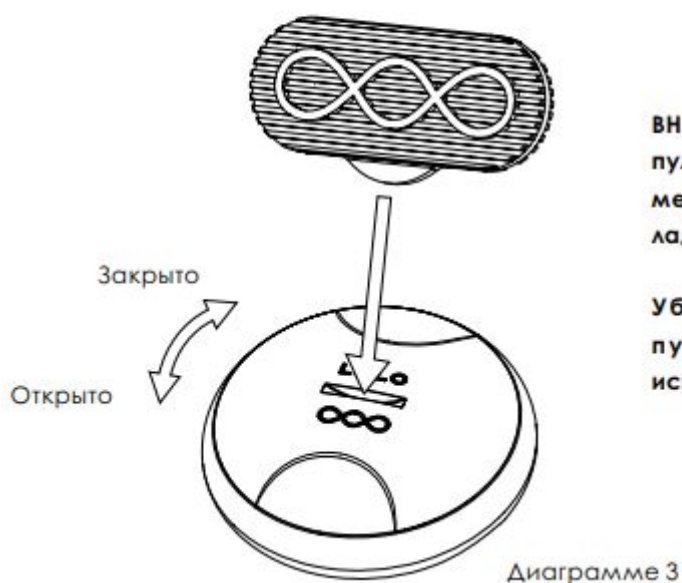

ВНИМАНИЕ: Для того, чтобы открыть пульт вы также можете зажать его между ладонями рук и повернуть ладони в разных направлениях.

Убедитесь в том, что крышка пульта плотно закрыта перед использованием пульта в воде.

ИСПОЛЬЗОВАНИЕ РЕЖИМА SENSEMOTION™ 1

Включите ваш массажер, нажав на кнопку **+**. После того, как сигнал между пультом и массажером будет установлен, лампочки на массажере и пульте загорятся. Сейчас ваш массажер находится в режиме SENSEMOTION™ 1. Вы можете регулировать вибрации движениями пульта. Вибрации будут находиться на максимальном уровне, когда вы переместите пульт с горизонтального положения в вертикальное.

ВНИМАНИЕ: Для того, чтобы выключить вибрации в пульте управления, зажмите кнопку **()** на 5 секунд. Режим SENSEMOTION™ будет работать как прежде, но пульт перестанет вибрировать, а лампочка на его поверхности начнет мигать. Для того, чтобы снова включить вибрации пульта, зажмите кнопку **()** на 5 секунд. Функция памяти запомнит были ли отключены вибрации для последующего использования.

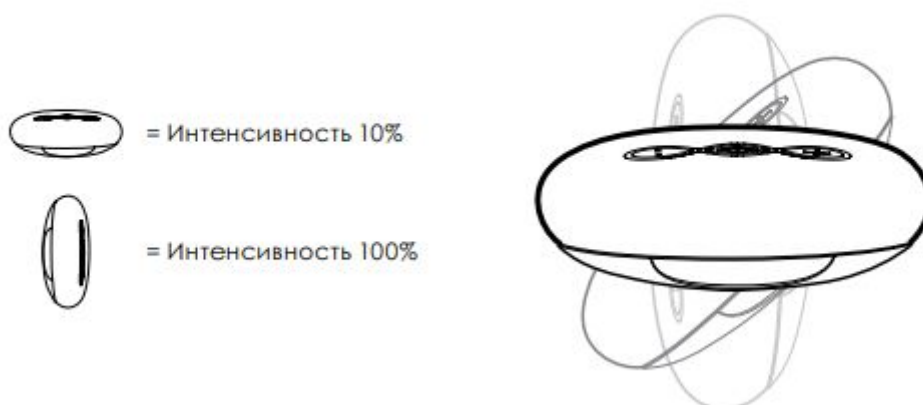

ИСПОЛЬЗОВАНИЕ РЕЖИМА SENSEMOTION™ 2

Находясь в режиме SENSEMOTION™ 1, нажмите кнопку  на пульте управления для того, чтобы перейти в режим SENSEMOTION™ 2. В этом режиме вы сможете менять вибрации и уровень их интенсивности произвольными движениями пульта в любом направлении. Быстрые движения будут увеличивать интенсивность вибраций.

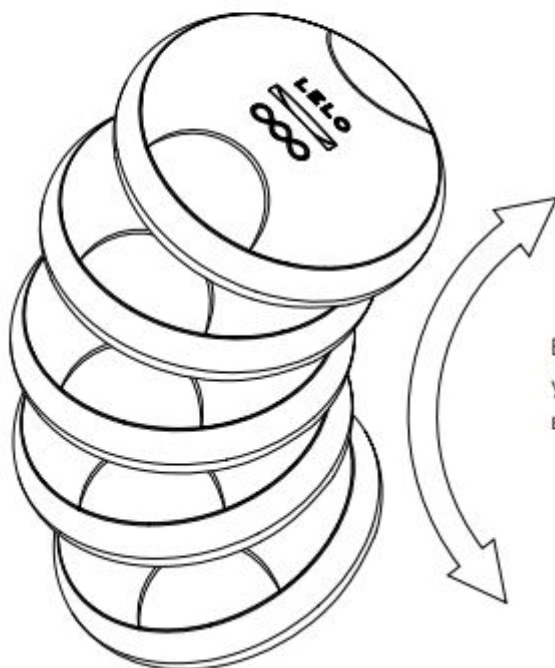

Быстрые движения будут
увеличивать интенсивность
вибраций до 100%.

ИСПОЛЬЗОВАНИЕ ЗАПРОГРАММИРОВАННЫХ РЕЖИМОВ

Нажатие кнопки в третий раз, позволит вам перейти в режим 3, который предоставит возможность использовать 6 запрограммированных режимов вибраций. С помощью кнопок + и – вы сможете регулировать уровень интенсивности вибраций. Во всех 6 запрограммированных режимах лампочка на вашем пульте управления гореть НЕ будет.

- Нажмите на кнопку + на вашем пульте для увеличения интенсивности вибраций
- Нажмите на кнопку (Ⓢ) для того, чтобы изменить режим вибраций. После того, как вы пройдете все 6 режимов запрограммированных вибраций, ваш массажер вернется к режиму SENSEMOTION™ 1.
- Нажмите на кнопку – на вашем пульте для уменьшения интенсивности вибраций
- Для того, чтобы заблокировать ваш массажер и защитить себя от его случайного включения, вам нужно одновременно зажать кнопки + и – на 3 секунды. Всегда включайте блокировку, собираясь в путешествие. Для того, чтобы снять блокировку, снова одновременно зажмите кнопки + и –.



КАК ПОЛЬЗОВАТЬСЯ АКСЕССУАРОМ LELO БЕЗ ПУЛЬТА

Если вы хотите пользоваться массажером без использования пульта, просто нажмите на кнопку (Ⓢ) на самом массажере. Не включайте пульт управления.

Нажмите на кнопку (Ⓢ) еще раз, чтобы активировать вибрации. Продолжайте нажимать кнопку (Ⓢ) для того, что пройти через 6 запрограммированных режимов вибраций, которые будут настроены на их 100% интенсивность. Для того, чтобы получить возможность регулировать интенсивность вибраций, вам необходимо будет включить пульт нажатием на кнопку +.

КАК ВЫКЛЮЧИТЬ ПУЛЬТ И МАССАЖЕР

- Чтобы выключить пульт, вам необходимо зажать кнопку – на 3 секунды.
- Чтобы выключить массажер, вам необходимо зажать кнопку (Ⓢ) на 3 секунды.

ВНИМАНИЕ: При отключении пульта управления массажер переходит в режим энергосбережения Standby, при этом оставаясь восприимчивым к сигналу. Продолжительность работы прибора в режиме Standby указана на упаковке прибора, а также на его странице сайта LELO.com.

ИНФОРМАЦИЯ ПО УТИЛИЗАЦИИ

Утилизация старого электронного оборудования (применяемая в странах Европейского Союза и др. Европейских странах с системой особой утилизации отходов):

Знак перечеркнутой мусорной корзины говорит о том, что этот продукт не может быть утилизирован как бытовой отход, а должен быть утилизирован в отдельном пункте утилизации электронного оборудования.



Дискламация: Потребители, использующие этот продукт, делают это под собственную ответственность. LELO или партнеры компании не несут никакой ответственности за применение и использование этого продукта. LELO оставляет за собой право изменить данное соглашение/ информацию без предварительного уведомления о такого рода изменениях.

Для всех продуктов: Модель может быть изменена с целью улучшения без предварительного уведомления.

Комплектация

- Вибромассажер Lelo Tiani 3
- Беспроводной пульт управления с вибрацией
- Тканевый чехол
- Зарядное устройство
- Документация