



магазин
ИННОВАЦИЙ



Электросамокат Xiaomi Mi Electric Scooter 1S

руководство пользователя



1. Комплект поставки

Собранный электрический самокат

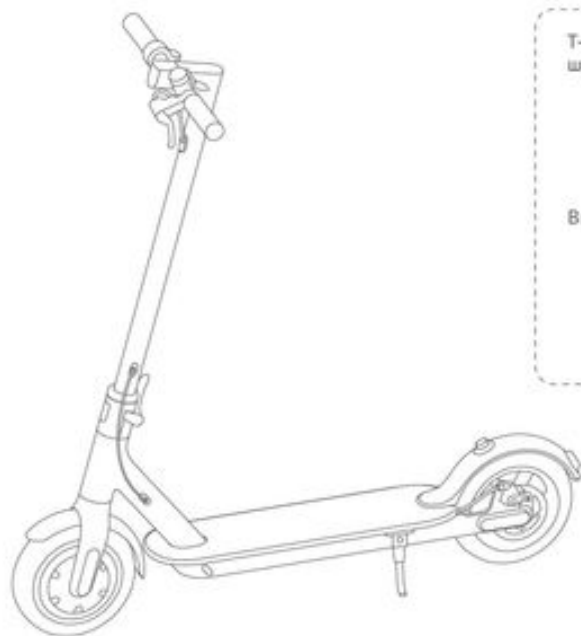

Аксессуары

T-образный
шестигранный ключ



Шланг для подкачки колес



Винты • 5 шт.



Зарядное устройство



2. Обзор изделия

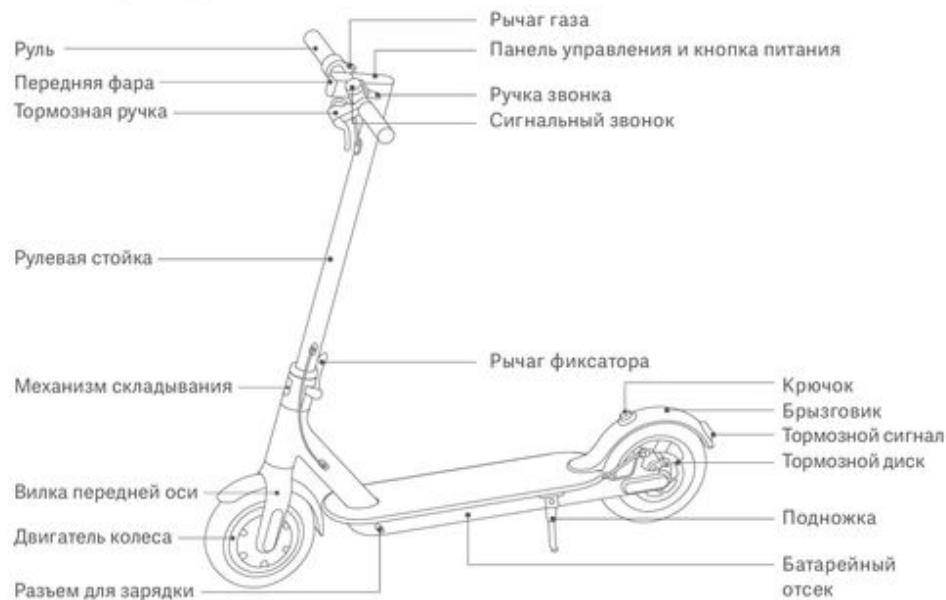

Панель управления и кнопка питания

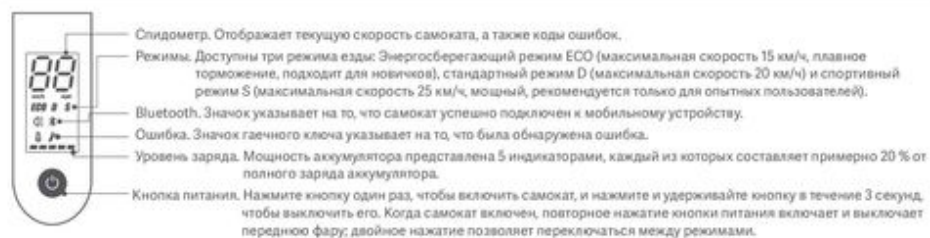

3. Сборка и установка

1. Установите рулевую стойку в вертикальном положении, закрепите ее и поставьте самокат на подножку.



2. Установите руль на рулевую стойку.



3. С обеих сторон рулевой стойки затяните винты с помощью Т-образного шестигранного ключа.



4. После сборки нажмите кнопку питания, чтобы проверить, правильно ли она работает.



4. Зарядка самоката

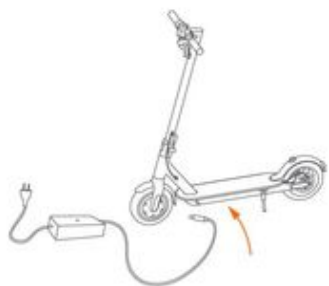

Откройте резиновый клапан.



Вставьте штекер зарядного устройства в разъем для зарядки.



После зарядки аккумулятора закройте резиновый клапан обратно.

5. Быстрая настройка

Управляйте своим устройством и взаимодействуйте с другими домашними устройствами в приложении Mi Home.

1. Установите приложение Mi Home

Отсканируйте QR-код или посетите магазин приложений, чтобы скачать приложение Mi Home.



2. Добавьте устройство

Откройте приложение Mi Home, нажмите "+" в правом верхнем углу и следуйте инструкциям для добавления устройства.

Примечание. Приложение Mi Home могло обновиться, следуйте инструкциям для текущей версии приложения.

6. Обучение езде

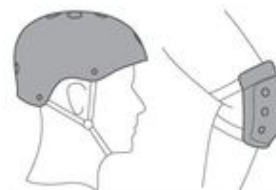

Обучаясь езде на самокате, всегда надевайте шлем и наколенники во избежание травм при падениях.



1. Включите самокат и проверьте индикатор питания.



2. Поместите одну ногу на платформу, а второй медленно оттолкнитесь от земли.



3. После того как самокат тронется с места, поставьте вторую ногу на платформу. Примечание. Акселератор включится после того, как скорость превысит 5 км/ч.



4. Отпустите рычаг газа и за счет системы рекуперации кинетической энергии (KERS) самокат автоматически начнет замедляться. Чтобы резко остановиться, нажмите на тормозную ручку.

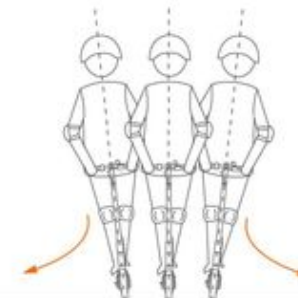

5. При выполнении поворотов наклоняйте корпус в нужную сторону и медленно поворачивайте руль.

7. Помните о безопасности **Избегайте опасных ситуаций.**



! Не ездите в дождливую погоду.



! Если на вашем пути "лежащие полицейские", порог лифта, выбоины или другие неровности, придерживайтесь скорости в пределах 5–10 км/ч. Немного согните колени, чтобы лучше подготовиться к неровностям на дороге.



! Во время прогулки с самокатом не нажимайте на рычаг газа.



! Всегда объезжайте различные препятствия на дороге.



! Будьте осторожными, чтобы не удариться головой о дверную коробку в помещении, лифте или о другие объекты.



! Не ускоряйтесь при спуске с горки и вовремя тормозите, чтобы замедлить ход. Если впереди вас крутой уклон, не рискуйте на него подниматься, сойдите с самоката и перевезите его в руках.



! Не вешайте рюкзаки и другие тяжелые предметы на руль.



! Во время движения не стойте на одной ноге.

Избегайте опасного вождения.

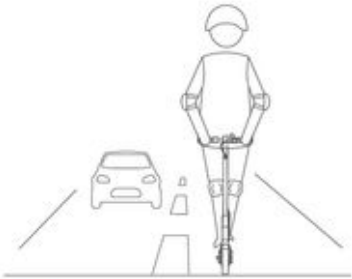

⊗ Не ездите по полосам движения или в жилых районах, где разрешено движение как транспортных средств, так и пешеходов.

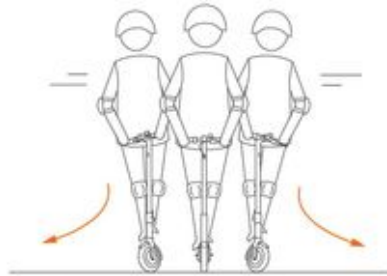

⊗ Не поворачивайте резко руль самоката на большой скорости.



⊗ Не наступайте на задний брызговик.

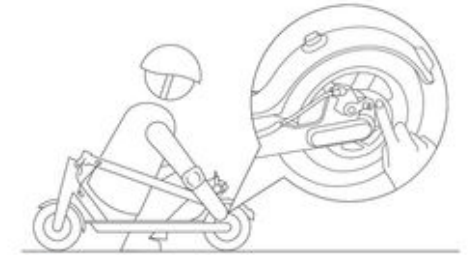

⊗ Не касайтесь тормозного диска.



⊗ Не ездите по лужам глубиной более 2 см.



⊗ Не ездите на самокате с пассажиром, в том числе ребенком.



⊗ Не отпускайте руль во время езды.

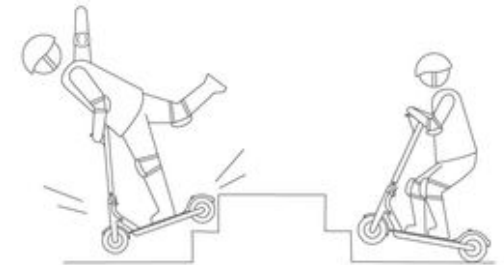

⊗ Не ездите на самокате по лестницам и не пытайтесь перепрыгивать через препятствия.

Инструкции по технике безопасности

- Этот электрический самокат — устройство для отдыха. Однако в общественных местах он считается транспортным средством со всеми связанными с этим рисками. Для вашей собственной безопасности следуйте инструкциям в руководстве, а также местным правилам дорожного движения.
- При этом вы должны понимать, что полностью избежать опасностей нельзя, так как другие люди могут нарушать правила дорожного движения и ехать неосторожно. Вы можете попасть в дорожно-транспортное происшествие так же, как когда вы идете или едете на велосипеде. Чем выше скорость, тем длиннее тормозной путь. На гладкой поверхности самокат может пробуксовывать, терять равновесие и даже приводить к падению. Будьте осторожны во время поездки. Не превышайте скорость и соблюдайте безопасную дистанцию от других участников дорожного движения, особенно в незнакомых местах.
- Уважайте преимущественное право прохода пешеходов. Не пугайте их, управляя транспортным средством, особенно детей. Подъезжая к пешеходам сзади, подайте сигнал, чтобы привлечь их внимание, и замедлите ход самоката, чтобы объехать их слева (применительно к странам с правосторонним движением транспортных средств). Пересекайте путь движения пешеходов на низкой скорости, держитесь правой стороны. Пересекайте путь движения пешеходов на минимальной скорости или сойдите с транспортного средства.
- Внимательно следуйте инструкциям по технике безопасности в этом руководстве, особенно в Китае и странах, где нет правил, регулирующих движение электрических самокатов. Xiaomi Communication Co., Ltd. не несет ответственность за финансовые потери, телесные повреждения, несчастные случаи, юридические споры и другие конфликты интересов, вызванные действиями, которые нарушают данные инструкции.
- Не давайте самокат лицам, которые не знают, как им управлять. Прежде чем давать его своим друзьям, убедитесь, что они знают, как им управлять, и надели защитное снаряжение.
- Проверяйте самокат перед каждым использованием. Если вы обнаружите расшатанные детали, оповещение о низком заряде аккумулятора, спущенные шины или признаки их чрезмерного износа, странные звуки, неисправности и другие отклонения от нормы, немедленно прекратите использование самоката и обратитесь в службу поддержки.

8. Сборка и транспортировка



Перед сборкой самокат необходимо отключить. Удерживая рулевую стойку, поверните ее против часовой стрелки, чтобы открыть предохранительный крюк, и опустите рычаг фиксатора.

Сложите рулевую стойку так, чтобы звонок прилегал к крючку, и зафиксируйте ее.

При раскладывании отсоедините ручку звонка от крючка на брызговике. Установите рулевую стойку в вертикальное положение, поднимите рычаг фиксатора и поверните рулевую стойку по часовой стрелке, чтобы закрыть предохранительный крюк.



Удерживайте рулевую стойку одной или обеими руками.

9. Рекомендации по ежедневному уходу и обслуживанию

Чистка и хранение

Если вы нашли какие-то пятна на корпусе самоката, протрите его влажной тканью. Если пятна не выведутся, нанесите на них зубную пасту и потрите зубной щеткой, а затем вытрите влажной тканью. Если вы нашли царапины на пластиковых деталях, воспользуйтесь наждачной бумагой или другими шлифовальными материалами для их полировки.

Примечание. Не используйте спирт, бензин, керосин или другие едкие либо летучие химические растворители для чистки самоката. Не мойте самокат под сильным напором воды. Во время чистки убедитесь, что самокат выключен, зарядный кабель отсоединен, а резиновый клапан закрыт, так как попадание внутрь воды может привести к поражению электрическим током или другим серьезным проблемам.

Если вы не пользуетесь самокатом, храните его в сухом прохладном помещении. Не оставляйте его на улице на длительное время. Чрезмерный солнечный свет, перегрев и переохлаждение могут ускорить износ шин и корпуса самоката и сократить срок службы аккумулятора.

Обслуживание шин

Регулярно проверяйте давление в шинах (по крайней мере каждые 2–3 месяца); рекомендуемое давление составляет 50 psi. Езда с неправильным давлением в шинах снижает их срок службы и безопасность эксплуатации устройства.

Обслуживание аккумулятора

1. Не используйте аккумуляторы других моделей или торговых марок, чтобы избежать возникновения опасной ситуации.
2. Не разбирайте, не сжимайте и не прокалывайте изделие. Не прикасайтесь к контактам аккумулятора. Не разбирайте и не прокалывайте внешний корпус. Не подвергайте продукт воздействию воды, огня и температур выше 50 °C (включая такие источники тепла, как печи,

нагреватели и т. д.). Избегайте контакта аккумулятора с металлическими предметами, так как это может привести к короткому замыканию, телесным повреждениям или даже смерти.

3. Попадание воды в аккумулятор может привести к повреждению внутренней цепи, возгоранию и даже взрыву. Если вы подозреваете, что в аккумулятор попала вода, немедленно прекратите его использование и верните его в отдел послепродажного обслуживания для проверки.
4. Используйте только оригинальное зарядное устройство, чтобы избежать его повреждения или возгорания.
5. Неправильная утилизация использованных аккумуляторов является причиной серьезного загрязнения окружающей среды. Соблюдайте местные правила утилизации аккумуляторов. Не выбрасывайте этот аккумуляторный блок вместе с другими отходами, чтобы не загрязнять окружающую среду.
6. Полностью заряжайте аккумулятор после каждого использования, чтобы продлить его срок службы.

Не помещайте аккумулятор в среду с температурой выше 50 °C или ниже –20 °C (например, не оставляйте самокат или аккумуляторный блок в автомобиле под прямыми солнечными лучами на длительное время). Не бросайте аккумуляторный блок в огонь, так как это может привести к его разрушению, перегреву и даже к еще одному возгоранию. Если самокат будет стоять без дела более 30 дней, полностью зарядите аккумулятор и поместите его в сухое прохладное место. Не забывайте заряжать его каждые 60 дней, чтобы защитить от возможного повреждения, которое не покрывается ограниченной гарантией.

Избегайте полной разрядки аккумулятора, чтобы продлить его срок службы. Аккумулятор работает лучше при нормальной температуре и хуже при температуре ниже 0 °C. Например, при –20 °C пробег самоката будет вдвое меньше (или еще меньше). Когда температура поднимается, пробег самоката восстанавливается. С более подробной информацией вы можете ознакомиться в приложении Mi Home.

Примечание. Полностью заряженный электрический самокат Mi Pro работает 120–180 дней. Встроенный умный чип хранит информацию о его зарядке и разрядке. Повреждение, вызванное длительным отсутствием заряда, необратимо и не покрывается ограниченной гарантией. После такого повреждения аккумулятор невозможно зарядить (неуполномоченным лицам запрещается разбирать устройство, поскольку это может привести к удару током, короткому замыканию или даже серьезным несчастным случаям).

Настройка тормозного диска



Если тормоз очень тугой, воспользуйтесь шестигранным ключом 4 мм, чтобы ослабить винт на суппорте. Затем немного отрегулируйте тормозную магистраль (укоротите длину тормозного троса) и снова затяните винт.

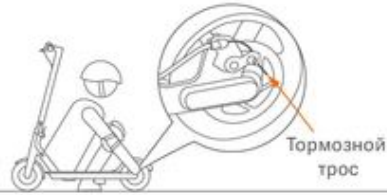

Если тормоз слишком слабый, ослабьте винт на суппорте. Затем немного отрегулируйте тормозную магистраль (увеличьте длину тормозного троса) и снова затяните винт.

Шток вентиля шины

Колпачок вентиля шины



Отвинтите колпачок вентиля.



Соедините шланг для подкачки колес со штоком вентиля шины.



Подсоедините насос, чтобы накачать шину.

Настройка руля

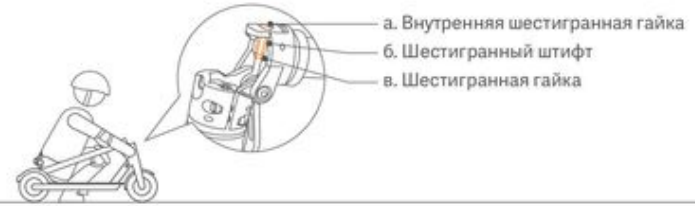

Длительное использование самоката может привести к ослаблению винтов и расшатыванию рулевой стойки. Если вы заметили, что рулевая стойка шатается во время езды, выполните описанные ниже действия.

Инструменты:

I: гаечный ключ 8–10 мм;

II: шестигранный ключ 4 мм

Примечание. Эти инструменты должны быть подготовлены пользователем.

Шаги:

1. В сложенном состоянии самоката (см. стр. 132) воспользуйтесь инструментом I, чтобы ослабить "в" (по часовой стрелке).
2. Воспользуйтесь инструментом I, чтобы ослабить "б" (по часовой стрелке).
3. Воспользуйтесь инструментом II, чтобы отрегулировать "а" (по часовой стрелке), и воспользуйтесь инструментом I, чтобы затянуть "б" (против часовой стрелки).
4. Установите рулевую стойку в вертикальное положение, поднимите рычаг фиксатора и поверните рулевую стойку по часовой стрелке, чтобы закрыть предохранительный крюк.
5. Потрясите рулевую стойку, чтобы убедиться, что проблема решена. Если проблема осталась, повторите шаги 2 и 3. Если проблема решена, перейдите к шагу 6.
6. Верните самокат в сложенное состояние и воспользуйтесь инструментом I, чтобы затянуть "в" (против часовой стрелки).
* Шаг 6 является обязательным.