



Детский велосомобиль RiverToys C222CC

Руководство пользователя



**A****ХАРАКТЕРИСТИКИ**

Тип: детский велосомбиль
Возраст: от 3 до 8 лет
Количество посадочных мест: 1
Максимальная нагрузка: 30 кг
Привод: задний
Тормоз: ручной (механический рычаг)
Материал сиденья: пластик
Материал колес: каучук
Цвет: синий/красный
Размеры: ~1050 x 700 x 640 мм
Вес: 12 300 г
Размеры упаковки: ~1100 x 700 x 520 мм
Вес в упаковке: ~18 000 г
Страна-производитель: КНР

МЕРЫ ПРЕДОСТОРОЖНОСТИ**B**

Сборка производится взрослыми. Дети могут пострадать от мелких деталей. Следует проявлять осторожность при распаковке и сборке велосипеда. Осторожно! Мелкие детали! Не давать детям до 3 лет.

ВНИМАНИЕ! Эта игрушка не предназначена для детей в возрасте до 3 лет в связи с максимальной скоростью. Никогда не оставляйте ребенка без присмотра.

Убедитесь, что дети ознакомлены с правилами безопасного вождения:

- Всегда носить обувь;
- Всегда сидеть на сиденье;
- Всегда надевать шлем во время езды;

Транспортное средство предназначено только для одного ребенка;

Меры предосторожности

ВНИМАНИЕ! Не использовать в дорожном движении.

Никогда не используйте в темноте. Ребенок может столкнуться с непредвиденными препятствиями и попасть в аварию. Использовать только в дневное время или хорошо освещенном месте.

Использовать: на открытом воздухе, на плоской поверхности (игровая площадка / асфальт и другие твердые поверхности);

Вдали от ступеней / автотранспорта / проезжих частей / дорог и переулков;

Вдали от наклонов / наклонных поверхностей / бассейнов или других водоемов;

Вдали от других опасных мест;

Этот веломобиль имеет регулируемые ремни безопасности. Пожалуйста, покажите детям, как ими пользоваться перед использованием.

Не позволяйте ребенку касаться колес или быть рядом с ними, когда веломобиль находится в движении. Ничего не буксируйте и не перегружайте веломобиль. Не превышайте максимальную нагрузку.

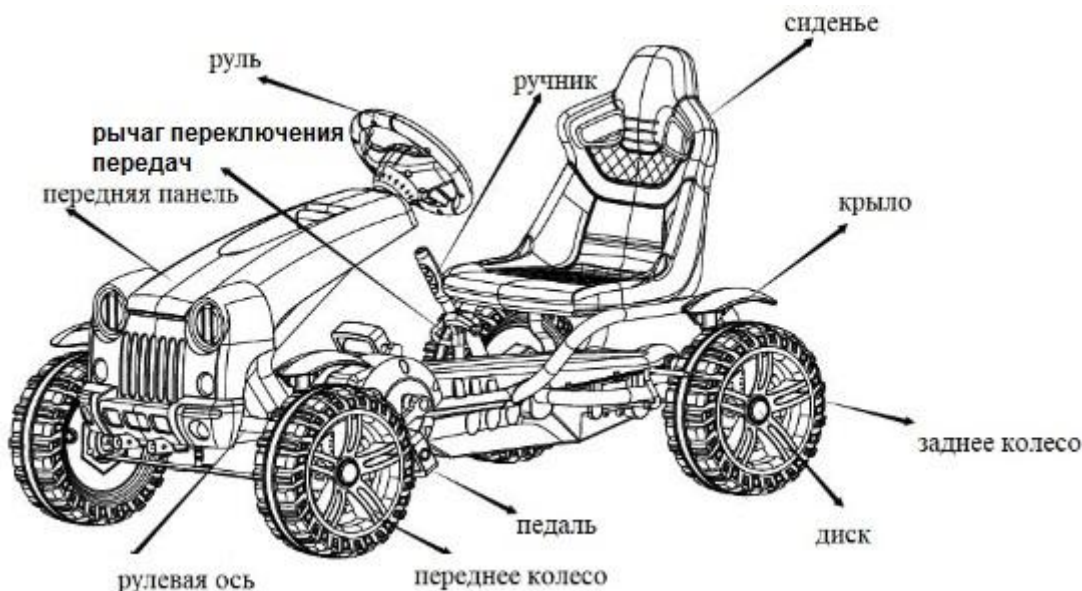



СБОРКА

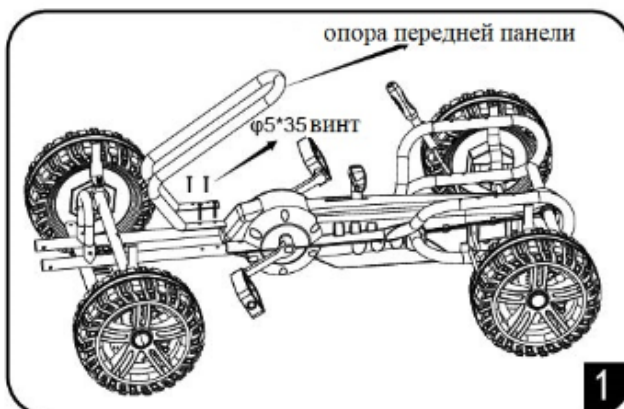

Установите опору передней панели на кузов тр. средства. Зафиксируйте.

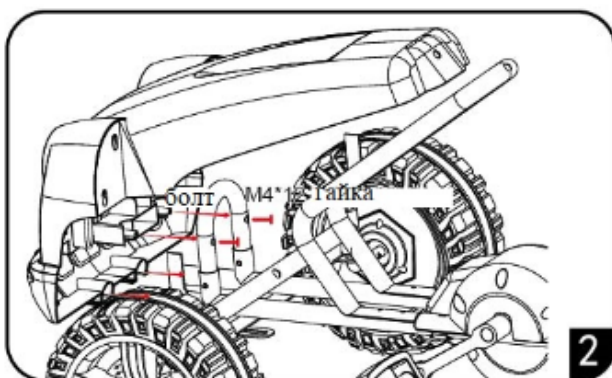

Установите переднюю панель. Зафиксируйте.

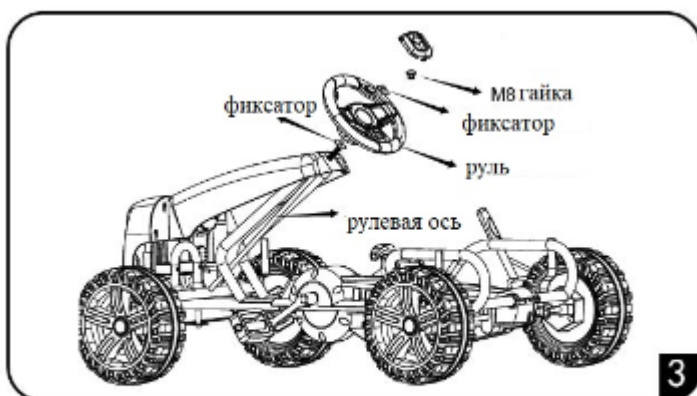

Установите руль на рулевую ось.. Зафиксируйте.

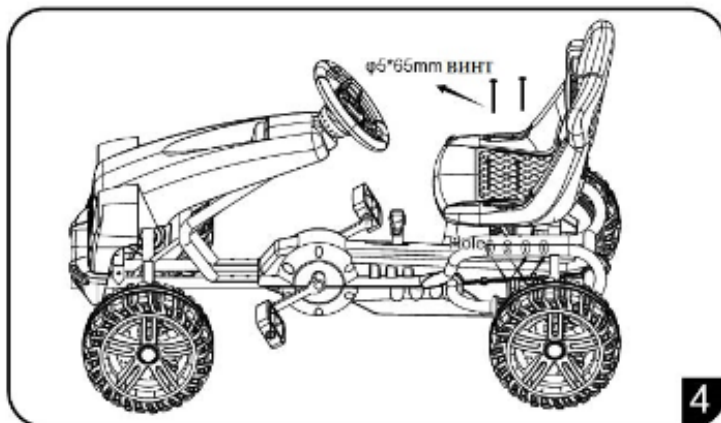

Установите сиденье на кузов тр. средства.
Зафиксируйте.

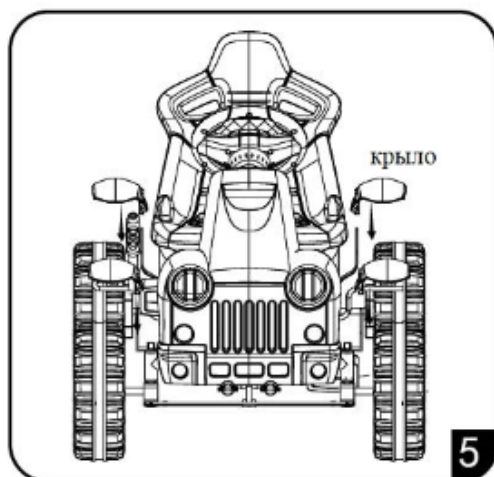

Установите крыло на кузов тр. средства.
Зафиксируйте.



МЕРЫ ПРЕДОСТОРОЖНОСТИ

ВНИМАНИЕ

- Перед каждым использованием проверяйте состояние тр. средства на отсутствие механических повреждений.
- Убедитесь, что пластиковые детали тр. средства не повреждены.
- Иногда используйте масло для смазки движущихся частей, например колес.
- Храните тр. средство вдали от источников тепла. Пластиковые детали могут расплавиться.
- Не мойте тр. средство с помощью шланга. Не мойте тр. средство мылом и водой. Не используйте тр. средство в дождливую или снежную погоду.
- Чистите тр. средство мягкой, сухой тканью. Для восстановления блеска пластиковых деталей, используйте восковой полироль для мебели. Не используйте автомобильный воск. Не используйте абразивные чистящие средства.
- Не допускайте попадания в тр. средство песка или мелкого гравия, которые могут повредить движущиеся части, двигатели или электрическую систему.

Если тр. средство не используется, следует изъять батарейки из руля.

БЕЗОПАСНОСТЬ

Ниже перечисленные угрозы безопасности, которые могут привести к серьезным травмам пользователя транспортного средства:

- Этот продукт содержит мелкие детали. Не допускайте маленьких детей к сборке. Снимите и выбросьте все защитные материалы и полиэтиленовые пакеты перед сборкой. Убедитесь, что удалены все упаковочные материалы и детали из-под кузова велосипеда.
- Всегда носите обувь при использовании транспортного средства.
- Запрещается использовать транспортное средство на проезжей части дороги, на обрывах, вблизи холмов, на влажных местах, в переулках, в ночное время или в темноте. Используйте транспортное средство в безопасной среде под наблюдением взрослых.
- Запрещается использование велосипеда в опасных условиях, таких как снег, дождь, грязь.
- Запрещается:
 - А. Тянуть велосипед с другим транспортным средством или другим аналогичным устройством.
 - Б. Использовать велосипед для катания нескольких человек.
 - В. Ездить на небезопасной скорости.